

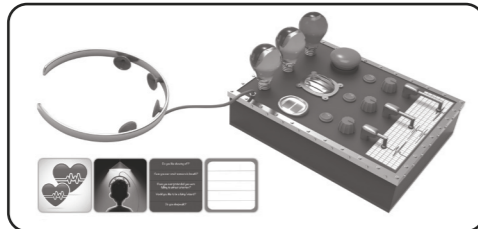

8+



EP04123

INSTRUKCJA OBSŁUGI · INSTRUCTIONS FOR USE

NÁVOD · NÁVOD HASZNÁLATI ÚTMUTATÓ

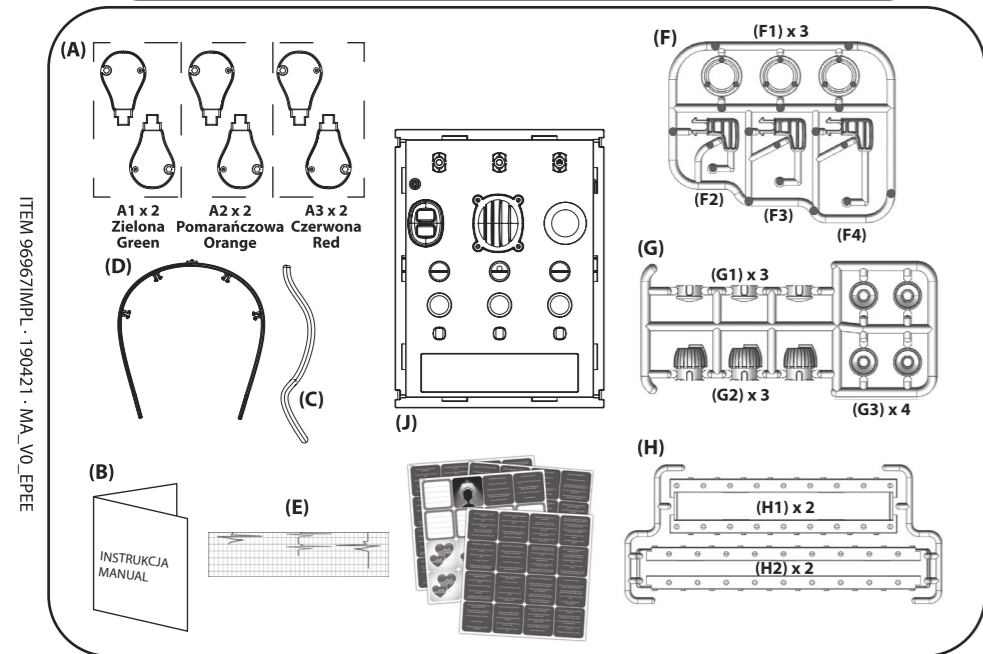

ITEM 9696ZIMPL - 190Q21 - MA_VO_EPRE

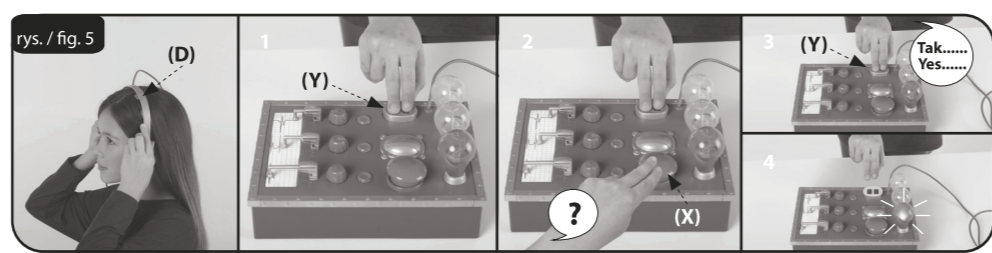
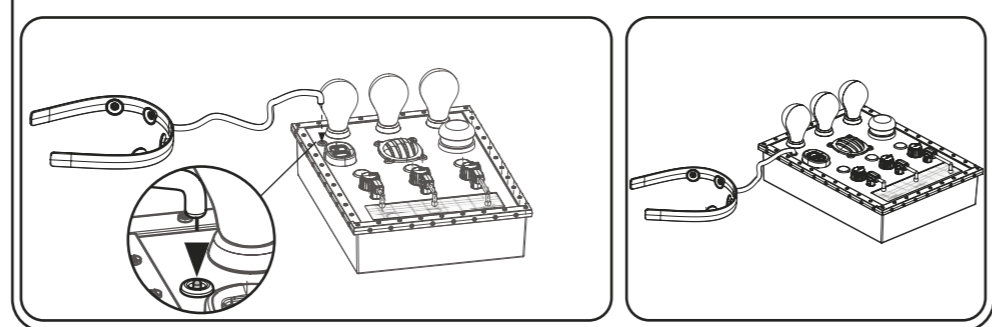
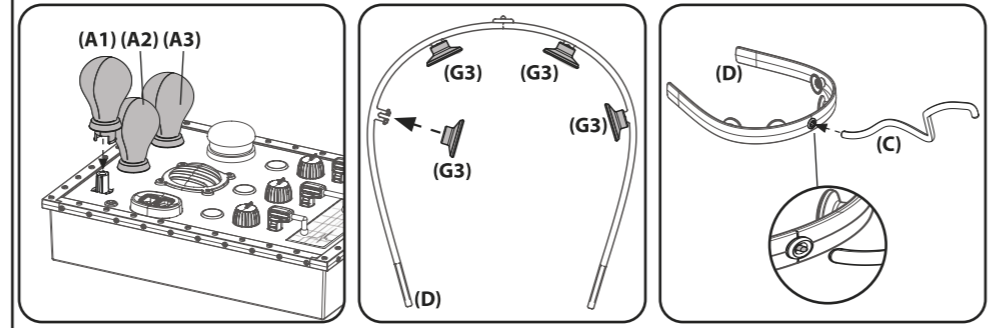
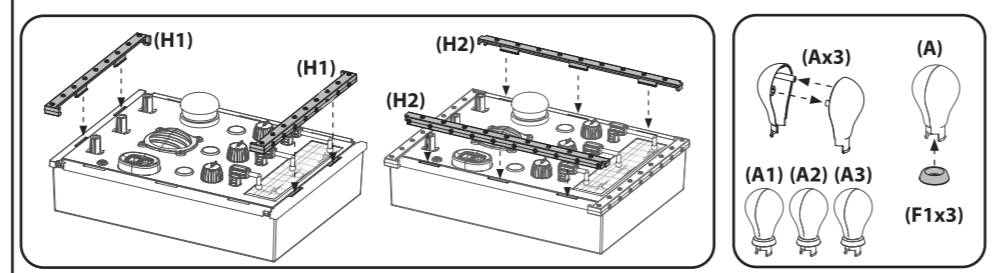
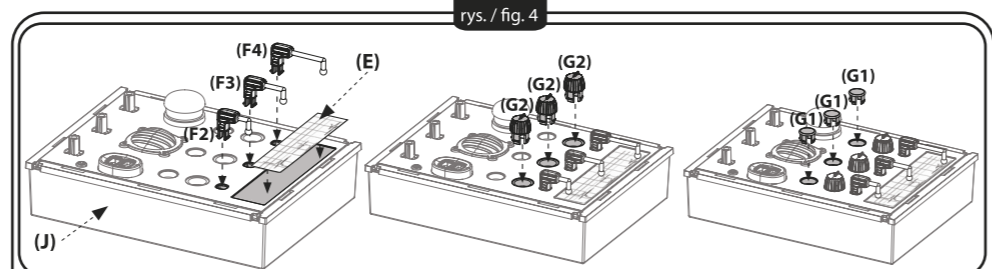
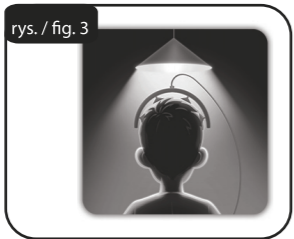
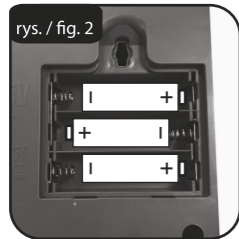
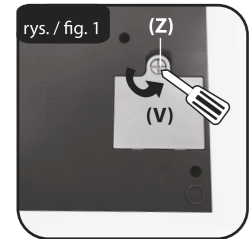

PL - POLSKI

INSTRUKCJA OBSŁUGI

Czy uda Ci się oszukać wykrywacz i swoich przyjaciół?

WAŻNE INFORMACJE DLA DOROSŁYCH
Ile razy maszyna...
Produkt jest zabawką...

BATERIE I WYMIANA BATERII
Produkt wymaga 3 baterii...
Zmiana baterii...

Uwaga:
- Ze względu na małe części...
- Nie należy mieszać...

przesłuchanie. Przesłuchujący...
Jeśli maszyna zasygnalizuje...

WAŻNE!
Jeśli wskazana sekwencja...
maszyna nie będzie w stanie...

Wykrywacz kłamstw odpowiada:
- Zielone światło: PRAWDA...
- Pomarańczowe światło: ZDENERWOWANIE...

Gdy padnie odpowiedź...
Jeśli przesłuchujący użyje Jokera...

Tryb oszczędzania energii
Produkt posiada energooszczędny...

MONTAŻ PRODUKTU
Aby prawidłowo zmontować...

CEL GRY
Zwycięzcą zostaje gracz...

Czyszczenie:
Produkt należy czyścić...

Jak grać:
Rozdaj wszystkim graczom...

ZALECENIA DOTYCZĄCE ODPowiedzialnego
Użytkowania i Ochrony Środowiska
Naturalnego

OSTRZEŻENIE!
Nieodpowiednie dla dzieci...

W środowisku z wyładowaniami...
W środowisku z zakłóceniami...

Produkt wymaga 3 baterii...
W zestawie.

Nie likwidować ze stałymi odpadami...
Jeśli zbieracze odpadów...

EN - ENGLISH

INSTRUCTIONS FOR USE

Will you manage to fool the machine and your friends?

USE AND OPERATING INSTRUCTIONS
Ile razy maszyna...
The product is a toy...

BATTERIES AND BATTERY REPLACEMENT
The product requires 3 LR6 (AA) 1.5V alkaline batteries...
Change the batteries...

Caution:
- Due to small parts...
- Do not mix different types of batteries...

When the answer is given...
If the detector (Y) (either the same hand or different hands...)

Energy-saving mode
The product has an energy-saving mode...
Warning! Replacing or handling the battery...

ASSEMBLING THE PRODUCT
To assemble the product correctly...
Details of contents: 4 sheets of cards...

GAME PURPOSE
To be the only player with life cards left in the game...
Playing options (from 2 to 8 players):

Cleaning:
Only wash the surface of the product by hand...
Do not use until it is completely dry...

RECOMMENDATIONS FOR RESPONSIBLE USE AND PROTECTING THE ENVIRONMENT
Put all the transport packaging...

The machine's answers:
- Green light: TRUE...
- Orange light: NERVOUS...
- Red light: LIE...

IMPORTANT INFORMATION
NOTE FOR ADULTS
For 2 to 8 players...
The product is a toy...

Energy-saving mode
The product has an energy-saving mode...
Warning! Replacing or handling the battery...

ASSEMBLING THE PRODUCT
To assemble the product correctly...
Details of contents: 4 sheets of cards...

GAME PURPOSE
To be the only player with life cards left in the game...
Playing options (from 2 to 8 players):

Cleaning:
Only wash the surface of the product by hand...
Do not use until it is completely dry...

RECOMMENDATIONS FOR RESPONSIBLE USE AND PROTECTING THE ENVIRONMENT
Put all the transport packaging...

The machine's answers:
- Green light: TRUE...
- Orange light: NERVOUS...
- Red light: LIE...

IMPORTANT! If the sequence indicated is not followed...
The materials are recyclable in accordance with their

Jeśli masz dodatkowe pytania, skontaktuj się z autoryzowanym dystrybutorem.

If you have a claim, please contact the authorised distributor.

