

## ZAWARTOŚĆ OPAKOWANIA



- Kartonowa strzelnica z elementami ozdobnymi (patrz: MONTAŻ STRZELNICY) – **UWAGA: nie wyrzucaj opakowania, gdyż jego dolna część stanowi główny element strzelnicy**
- 100 kolorowych balonów o wymiarach 10x10x10 cm, 16 gramów
- 1 pompka do balonów
- Podstawa z cyfrowym licznikiem czasu i dmuchawą
- 5-komorowy pistolet
- 10 piankowych naboji
- 3 pręty + 3 zatyczki (patrz: punkt 4. MONTAŻU STRZELNICY)
- 20 kołców (patrz: punkty 1. i 2. MONTAŻU STRZELNICY)
- Taśma klejąca do zamocowania trójkątnych ramp (patrz: punkt 3. MONTAŻU STRZELNICY)

ZMIENI SWÓJ POKÓJ W STRZELNICĘ RODEM Z LUNAPARKU! BALONY SĄ CELAMI, W KTÓRE MUSISZ STRZELIĆ TAK, ABY JE PRZEBIĆ. TO JEDNAK NIE TAKIE PROSTE, KIEDY SIĘ PORUSZAJĄ. PODEJMIJ WYZWANIE I SPRAWDŹ SWÓJ REFLEKS ORAZ CELNOŚĆ!

5, 4, 3, 2, 1, GOTOWY? STRZELAJ!!!

## PRZYGOTOWANIE DO GRY

Jeśli Twoja strzelnica została już zmontowana (patrz: MONTAŻ STRZELNICY), przejdź do poniższych punktów:

- Za pomocą pompki z zestawu napompuj 5 balonów (balony typu „wodne bomby”).
- Jeśli zdecydowałeś się napompować balony mocniej, tak, aby osiągnęły większy rozmiar, umieść wewnątrz strzelnicy tylko 4 sztuki (za duże balony mogą utknąć w środku).

## WAŻNE

Sposób, w jaki zostały nadmuffane balony, będzie miał wpływ na poziom trudności gry. Im mocniej nadmuffany jest balon, tym łatwiej pęknie.

- Łatwy poziom gry: długość pojedynczego nadmuffanego balona wynosi 15 cm (balon porusza się wolniej).
- Średni poziom gry: Długość nadmuffanego balona wynosi 13,5 cm.
- Trudny poziom gry: Długość nadmuffanego balona wynosi 12 cm.
- Umieść balony wewnątrz strzelnicy.
- Załaduj pistolet pięcioma piankowymi nabojami.

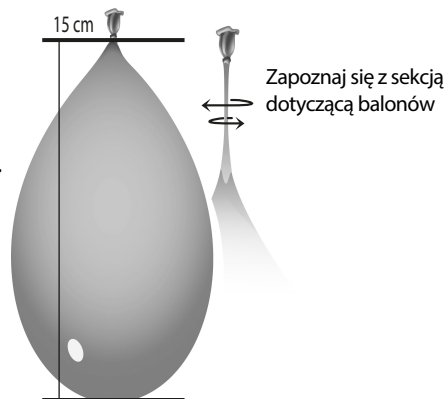

## WYBIERZ SPOSÓB ROZGRYWKI DOSTĘPNE 3 TRYBY

- Rozgrzywka 60-sekundowa: Gdy na wyświetlaczu skończy się odliczanie (5,4,3,2,1...), będziesz miał zaledwie 60 sekund na zestrzelenie wszystkich balonów.
- Pobij swój rekord: Ten tryb rozgrywki jest polecany dla osób, które grają w pojedynkę. Zestrzel 4 lub 5 balonów w jak najszybszym czasie. Rzuć sobie wyzwanie i popraw swój wynik w nowej rundzie!
- Rozgrzywka 90-sekundowa: Polecana dla 2 graczy. Każdy z was otrzymuje po 5 naboji. Macie tylko 90 sekund, więc strzelajcie na zmianę. Ten, kto zestrzeli 3 balony, wygrywa.

- Wciśnij ostatni przycisk, aby włączyć lub wyłączyć muzykę w tle.
- **STOP** Ten przycisk zatrzymuje grę i chroni baterie przed zbyt szybkim rozładowaniem.
- **START** Rozpoczyna rozgrywkę trwającą +/- 5 minut.

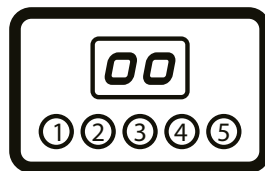

## PISTOLET

- W zestawie znajdziesz 10 piankowych naboji. Jednorazowo do pistoletu możesz włożyć ich 5 (zobacz: rysunek poniżej).
- Przed każdym strzałem musisz przeładować pistolet, mocno pociągając zamek, tj. jego górną część, do siebie.

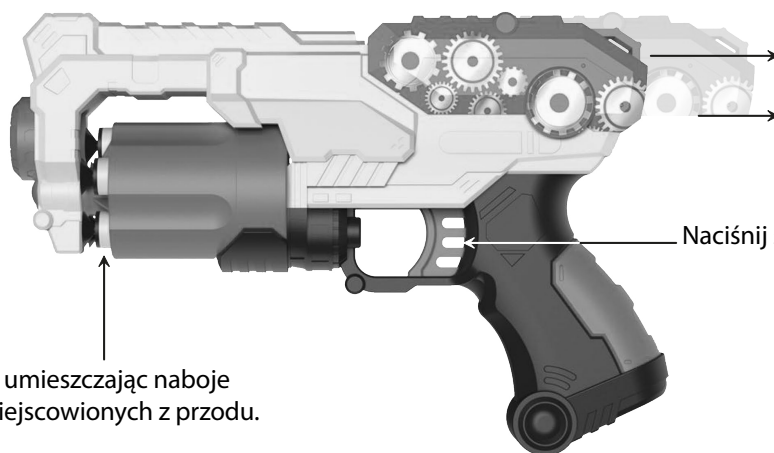

Pociągnij zamek mocno do siebie, aby przeładować broń. Cylinder automatycznie się obróci, a kolejny nabój będzie gotowy do wystrzału.

Naciśnij spust, aby strzelić.

Naładuj pistolet, umieszczając naboje w komorach umiejscowionych z przodu.

## JAK GRAĆ

- Jeśli jesteś początkującym graczem, stań w odległości ok. 0,5 m od strzelnicy (ok. 1 krok dla dziecka). Jako gracz średniozaawansowany, stań w odległości 1 m (ok. 2 kroki dla dziecka), a jako zaawansowany – 1,5 m (ok. 3 kroki dla dziecka).
- W zależności od wybranego trybu (patrz: WYBIERZ SPOSÓB ROZGRYWKI), Twoja rozgrywka będzie trwała 60 s, 90 s lub +/- 5 min. To będzie czas, w którym będziesz starać się zestrzelić balony tak, aby pękły.
- Kiedy czas minął lub zestrzeliłeś wszystkie balony przed jego końcem, rozgrywka dobiega końca!
- Aby zagrać ponownie, przesunij przełącznik znajdujący się w podstawie dmuchawy na pozycję „OFF” oraz napompuj kolejne 4-5 balonów i umieść je w środku strzelnicy. Teraz przesunij przełącznik z powrotem na „ON” i wybierz tryb rozgrywki.

## ROZWIĄZYWANIE PROBLEMÓW

1. Balony są naelektryzowane i cały czas dotykają ścianek strzelnicy, nie poruszając się wewnątrz.

### Rozwiązanie

- Przetrzyj balony i wewnętrzną część ścianki strzelnicy delikatnie wilgotną chusteczką (w zestawie).

2. Balony nie pękają, nawet przy celnych i mocnych strzałach.

### Rozwiązanie

- Poprzepinaj kolce z zestawu, upewniając się, że każdy z nich został zamontowany prostopadłe do ściany strzelnicy.  
- Dopompuj balony tak, aby były delikatnie większe.

3. Dmuchała nie unosi balonów.

### Rozwiązanie

- Upewnij się, że wylot powietrza dmuchawy przechodzi przez otwór w podstawie górnej części strzelnicy.  
- Zachowaj pustą przestrzeń do wentylacji.  
- Porusz delikatnie balony, aby nie przylegały ciasno do siebie.  
- Wymień baterie w zabawce na nowe.

4. Po 20 min nieużywania zestawu przyciski przy wyświetlaczu przestały prawidłowo działać.

### Rozwiązanie

- Wyłącz i włącz zabawkę przesuwanymi przyciskami „ON”/”OFF” znajdującymi się w podstawie dmuchawy.

Tu znajdziesz instrukcję w języku angielskim / Scan the QR code to find the IM in English



ENGLISH IM

**OSTRZEŻENIE!** Nieodpowiednie dla dzieci w wieku poniżej 3 lat, ze względu na drobne elementy łatwe do połknięcia – ryzyko udławienia. W przypadku połknięcia niezwłocznie skontaktować się z lekarzem. Nie używać pocisków innych, niż dołączone do zestawu. Nie kierować pistoletu w stronę ludzi i zwierząt. Nie przykładać do oczu i twarzy. Podczas zabawy dzieci poniżej 8. roku życia wymagany nadzór osoby dorosłej – ryzyko uduszenia pękniętymi lub nienadmuchanymi balonami. Trzymać nienadmuchane balony w miejscu niedostępnym dla dzieci. Nie owijać wokół szyi. Natychmiast wyrzucić pęknięte balony. Balony wykonane z naturalnego lateksu. Nie modyfikować ani nie wymieniać części w zabawce. Należy zachować opakowanie, etykiety lub ulotki, na których zamieszczone są informacje o zabawce. Przed podaniem zabawki dziecku należy usunąć opakowanie i wszystkie plastikowe zaczepy. Kolory i kształty mogą się nieznacznie różnić od tych pokazanych na opakowaniu.



REF/BB55\_1001





[www.be-blip.com](http://www.be-blip.com)

**Producent:** BE-BLIP, 1 place Paul Verlaine 92100, Boulogne-Billancourt FRANCE  
[contactsav@be-blip.com](mailto:contactsav@be-blip.com)



**Importer/Dystrybutor:**  
EPEE Polska Sp. z o.o.  
al. Bohaterów Warszawy 15-16  
70-370 Szczecin  
[www.epee.pl](http://www.epee.pl)

WYPRODUKOWANO W CHINACH

EP60151

# WSKAZÓWKA

Masz problem z wiązaniem balonów?

- 1 – Napompuj balon tak, aby osiągnął 15 cm długości.
- 2 – Włóż końcówkę balona między palec wskazujący, a kciuk.
- 3 – Drugą ręką obróć kilkakrotnie balon.
- 4 – Owiń końcówkę balona wokół palca wskazującego, wyciągnij palec, a następnie przelóż ją przez powstały otwór.

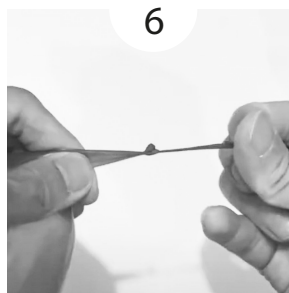
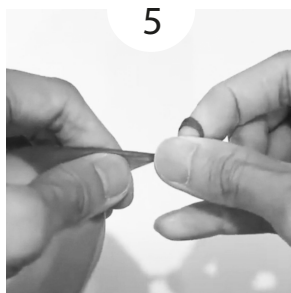
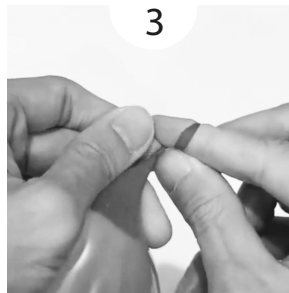
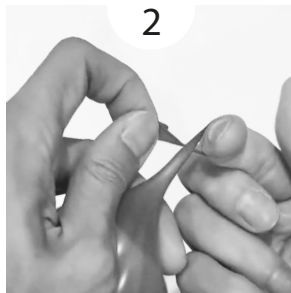
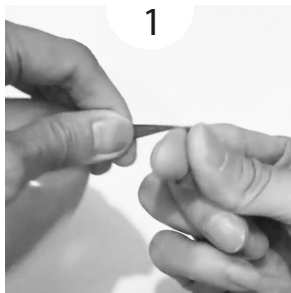

**PODZAS WIĄZANIA BALONÓW WYMAGANA POMOC OSOBY DOROSŁEJ**

**15 cm**

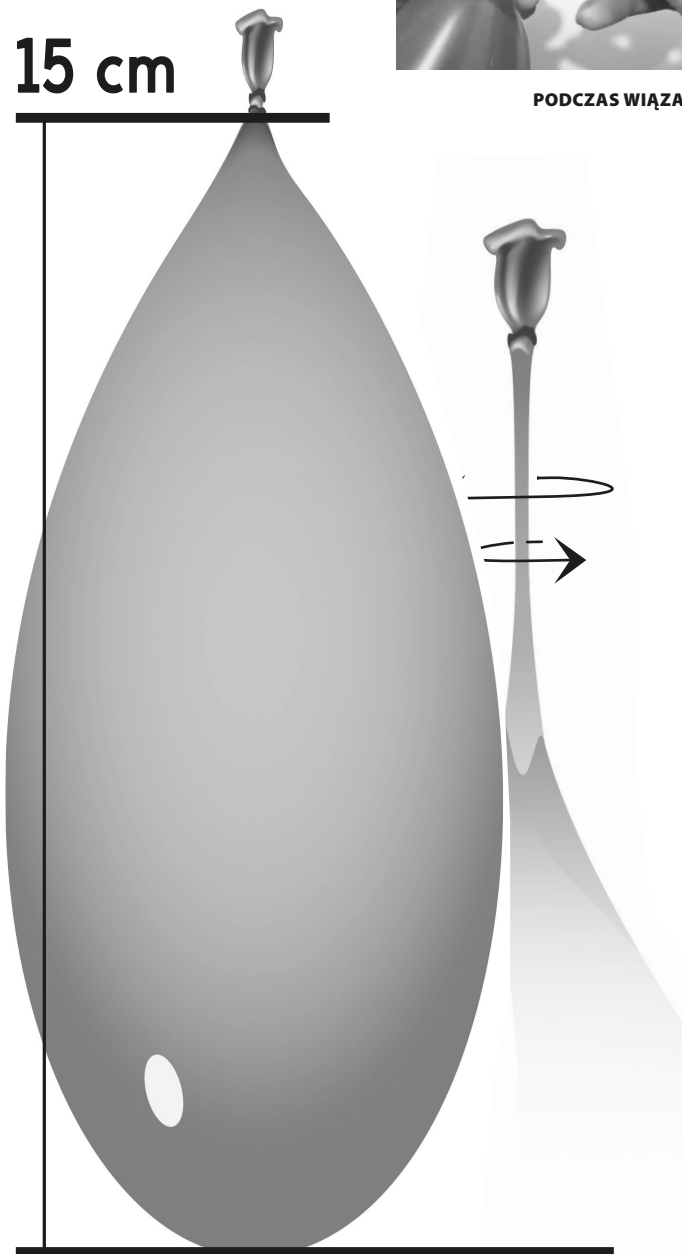

Jeśli balony nie poruszają się i wciąż dotykają dolnej ścianki strzelnicy, delikatnie przetrzyj je dołączoną do zestawu chusteczką.



Więcej informacji

# MONTAŻ STRZELNICY

1 - Zamocuj kolce w otworach tła strzelnicy.

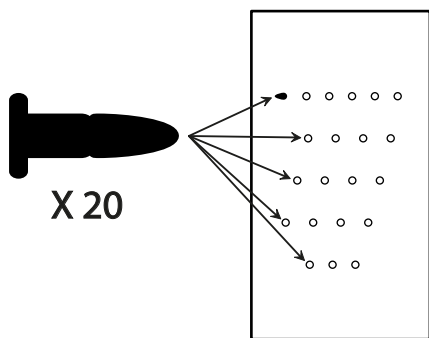

2 - Tło z kolcami umieść na tylnej ścianie strzelnicy.

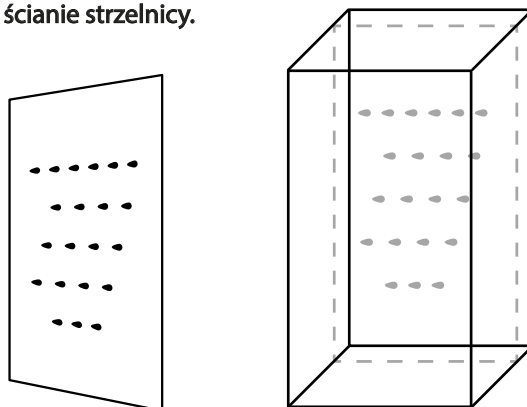

3 - Przygotuj 2 trójkątne elementy

A - Złóż, podklej taśmą z zestawu, a następnie umieść pierwszy (większy) element w lewym, dolnym rogu strzelnicy.

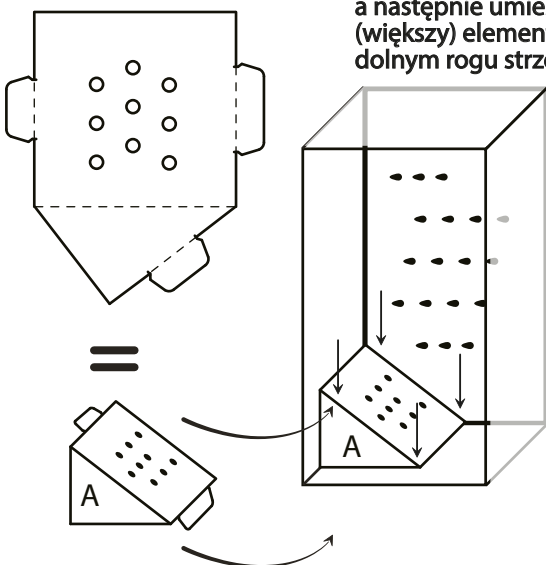

B - Złóż, podklej taśmą z zestawu, a następnie umieść drugi (mniejszy) element w prawym, górnym rogu strzelnicy.

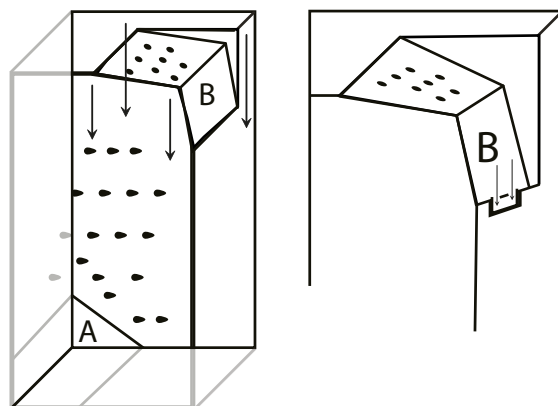

4 - Umieść pręty w przedniej części strzelnicy tak, aby całość stworzyła swego rodzaju klatkę na balony. Przymocuj je zatyczkami.

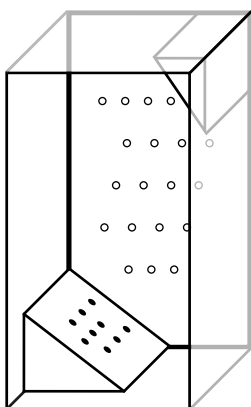

X 3

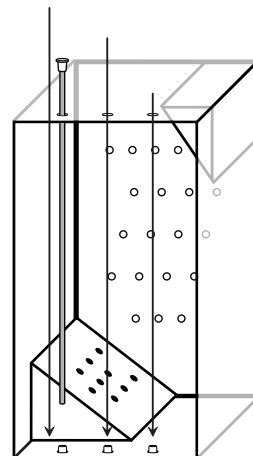
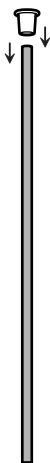

5 - Otwórz podstawę z dmuchawą i umieść ją pod główną częścią strzelnicy. Upewnij się, że wylot powietrza dmuchawy przechodzi idealnie przez otwór w podstawie górnej części strzelnicy. Jak już to zrobisz, „skrzydełka” otwartej podstawy włóż w szpary w ściankach głównej części strzelnicy, aby razem tworzyły stabilną całość.

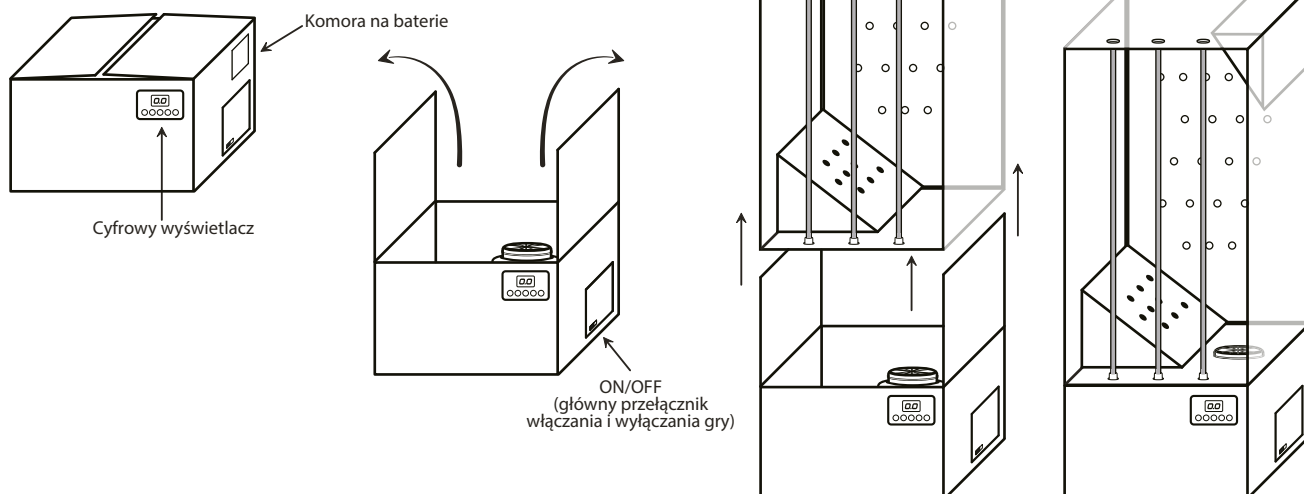

6 - Opcjonalnie: Rozłóż dekoracyjne boki strzelnicy (najpierw musisz je delikatnie rozerwać wzdłuż przerywanej linii).

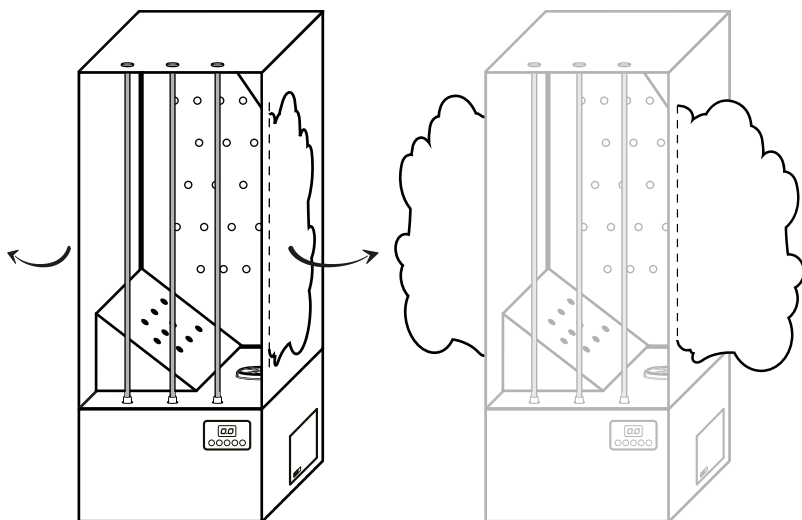

7 - Usuń wszystkie elementy zabezpieczające.

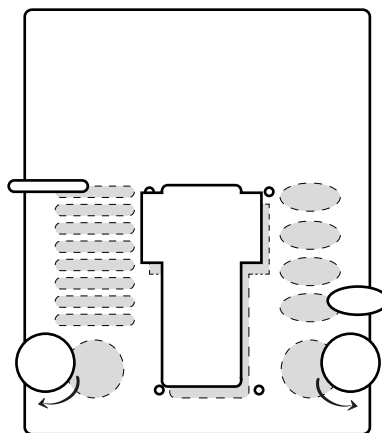

## MONTAŻ I WYMIANA BATERII

Produkt wymaga 3 baterii AA/LR6 (niezawarte w zestawie).

1. Otwórz pokrywę komory na baterie za pomocą śrubokręta.
2. Włóż do środka 3 baterie AA/LR6 zgodnie z zaprezentowaną polaryzacją (+/-).
3. Przykręć z powrotem pokrywę komory na baterie.

### UWAGA:

- Ze względu na małe części, zaleca się instalowanie i wymianę baterii wyłącznie przez osoby dorosłe.
- Nie należy mieszać baterii różnego typu, np. jednorazowych i baterii do ponownego ładowania, a także baterii nowych z używanymi.
- Baterie muszą być włożone zgodnie z polaryzacją (+/-) zaprezentowaną w komorze na baterie.
- Jeśli zabawka jest nieużywana przez dłuższy czas lub baterie się wyczerpały, należy je niezwłocznie usunąć, aby nie uszkodziły zabawki.
- Nie należy ładować baterii, które nie są do tego przeznaczone.
- Baterie przed ponownym ładowaniem należy bezwzględnie usunąć z zabawki.
- Demontaż i ładowanie baterii powinny być wykonane przez osobę dorosłą lub pod nadzorem osoby dorosłej.
- Nie wolno dopuścić do zwarcia na zaciskach. Nie rób spięcia.
- Nie należy zasilać zabawki za pomocą innych źródeł energii niż baterie alkaliczne.
- Zużyte baterie należy wyrzucić do specjalnie oznakowanego pojemnika.
- Nie wrzucać baterii do ognia, mogą eksplodować lub wyciec.
- Przed każdym użyciem należy sprawdzić czy produkt nie nosi śladów uszkodzenia elementów elektrycznych. W razie usterki, nie używać go do czasu naprawy.

